

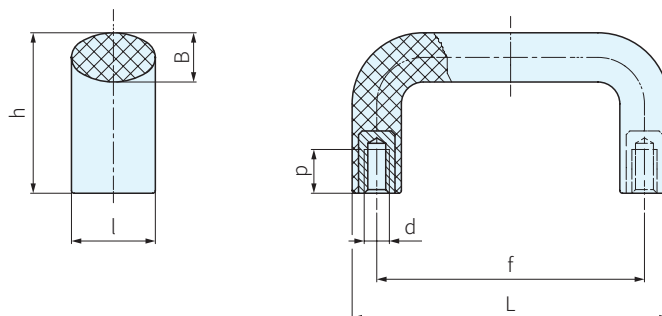

| | | |
|-------|----|--------|
| 本體 | | 牙部 |
| 材質 | 顏色 | 材質 |
| PA+玻纖 | 藍綠 | SUS303 |



| 品號 | 描述 | L | f | d _{6H} | h | B | l | p | 質量 _g | 庫存 |
|--------|-------------------------|-----|----------|-----------------|----|----|----|----|-----------------|----|
| 199113 | M.643/140-117-SST-M8-MD | 134 | 117 ±0.5 | M8 | 49 | 15 | 25 | 13 | 67 | △ |
| 199153 | M.643/200-SST-M8-MD | 196 | 179 ±1 | M8 | 57 | 16 | 27 | 13 | 130 | △ |

PS. 備註

· 使用溫度：-30°C~130°C

訂貨： 交期：
199113

SP. 特長

- 由RAL 5001「藍綠」PA製成且含有特殊添加劑，可被金屬探測器檢測，符合FDA標準(FDA CFR.21 和 EU 10/2011)，並且也可輕鬆用人眼辨別食品污染，目檢容易
- 適用於食品和製藥業

TE. 技術資料

· 拉伸應力和沖擊強度：表格中的F1、F2、L1和L2值，是通過相關的測力設備，按照圖中所示條件，並在正常環境溫度下進行斷裂試驗獲得

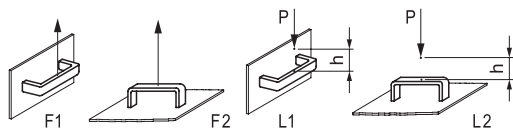

$$L (J) = P (N) \times h (m)$$

| 品號 | F1 (N) | F2 (N) | L1 (J) | L2 (J) |
|--------|--------|--------|--------|--------|
| 199113 | 2500 | 4500 | 8 | 12 |
| 199153 | 2000 | 3000 | 11 | 15 |